

ジャパングリッドギア株式会社 (JGG) をご存じですか

GEグリッドソリューション㈱から遮断器事業を継承し、2020年10月から大阪市でガス遮断器、ガス複合開閉装置および測定器を製造・販売している会社です。

(株)井上電機製作所、アレバT&D(株)、アルストムグリッド(株)、GEグリッドソリューション㈱の製品および測定器のメンテナンスも行っています。



ジャパングリッドギア

ATO形ガス遮断器シリーズ

SF6ガスのもつ優れた消弧性能、高い絶縁性能を利用した遮断部と高性能なコンパクト形電動ばね操作を組み合わせた保守点検の省力化、高信頼性の遮断器です。

国内電力会社様、民間需要家様に**シリーズ累計1000台**の納入実績



72/84kV 60/70ATO-40-MS



120kV 100ATO-40-MS

定格・仕様

形式		60ATO-40-MS	70ATO-40-MS	100ATO-40-MS
定格電圧	kV	72	84	120
定格電流	A	800、1200、2000、3000		
定格遮断電流	kA	20、25、31.5、40		
定格遮断時間	サイクル	3		
定格ガス圧力	MPa	0.5		0.6
操作方式		閉路:ばね 開路:ばね		
準拠規格		JEC-2300(2010)		

裏面へ続く→

特長

1. 全総可搬、分解搬入・現地組立のどちらも可能

ここまで全総可搬ができます

工場で組立・試験したものを全総可搬しますので工場での品質を維持したまま現地まで搬入できます。
現地では本体・架台の設置、ガスアップだけで据付工事が完了し工期が大幅に短縮できます。

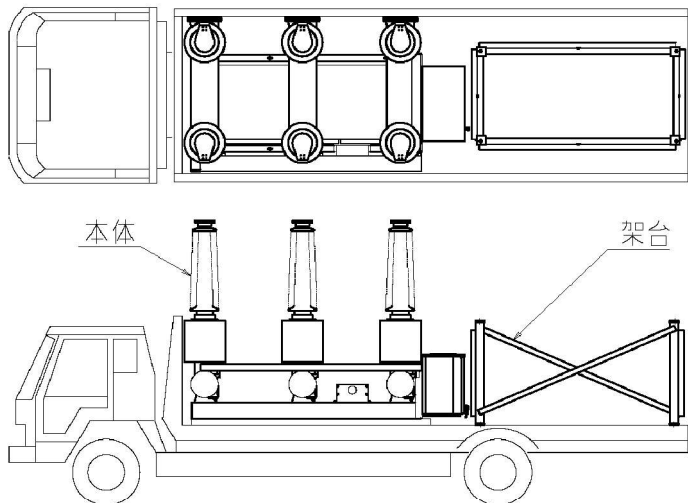

例 60/70ATO-40-MS

ここまで分解搬入・現地組立ができます

狭隘経路からの搬入・据付には本体、架台、操作器を個別に分解して搬入が可能です。
現地では品質に十分配慮しエキスパートSVが組立管理を行います。

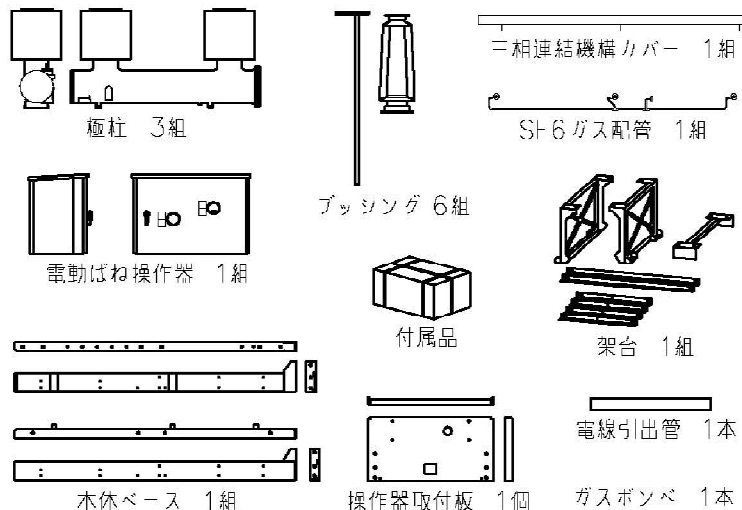

例 60/70ATO-40-MS

2. 既設基礎流用が可能

既設の遮断器の更新には基礎アダプターを使用して既設基礎を流用できます。
既設基礎流用の場合はご相談ください。

4. 軽量化、保守の省力化が可能

タンク、主回路端子、操作箱、BCTカバーなどをアルミ材を使用して軽量化しています。
本体ベース、架台などは溶融亜鉛めっき仕様で防錆処理を施した不錆材を使用しています。
アルミ材や不錆材を使用し保守の省力化が可能です。

3. 短納期対応が可能

標準納期としてはご注文をいただきましてから8か月です。
短納期対応についてはご相談ください、最短納期をご提示いたします。

5. 積雪対策が可能

タンク極柱が垂直に配置されタンク相間が広いいため雪が積もりにくい構造で豪雪地域の積雪対策が可能です。
豪雪地域での1年間のフィールド試験を実施して性能を確認しています。

お見積

迅速なお見積り対応

機器の新設・更新、既設機器のメンテナンスについてご計画やお困り事があれば、ご連絡いただきましたらご相談させていただきます、迅速にお見積り対応をいたします。

 **ジャパングリッドギア** <https://jgg.co.jp>

お問い合わせ: ジャパングリッドギア株式会社

〒551-0023 大阪府大阪市大正区鶴町3丁目1-17

☎ 06-7175-9140

☎ 06-7176-9280

【ホームページお問い合わせフォームよりご連絡ください】